

SGB-350/400/450/480-F/PB-...

ARZĂTOR MONOBLOC AUTOMATIZAT

1200 ÷ 4800 kW

Randament termotehnic ridicat

Siguranță în funcționare

Gamă largă de reglare

Întreținere ușoară

Ecologice

SGB-350/400/450/480-F/PB-... gaz



GB-GANZ

Tüzeléstechnikai Kft. H-1103 Budapest, Szilávy u. 22-30. Tel.: (36-1) 260-2727 F: (36-1) 260-0033

Internet: www.gb-ganz.hu E-mail: gbganz@mail.datanet.hu

Prezentare generală:

Prin dezvoltarea familiei de arzătoare SGB dorim să asigurăm beneficiarilor instalații de ardere pe gaz economice, cu randament ridicat. Instalațiile de ardere monobloc, complet automatizate, sunt destinate arderii gazului metan sau GPL.

Construcția simplă are ca rezultat o montare simplă, o punere în funcțiune facilă și întreținere redusă. Funcționarea și modul de reglare poate fi, conform necesităților beneficiarului, în 2 trepte cu schimbarea lentă a flăcării sau cu reglaj continuu (modulant), funcție de necesarul instantaneu de căldură. Păstrarea proporției gaz-aer este asigurată mecanic sau pneumatic, după preferințele beneficiarului. În timpul funcționării, automatul de ardere supraveghează permanent flacăra, presiunea gazului și a aerului. Rampa de gaz este prevăzută cu detector automat de etanșeitate. În timpul fabricării arzătorului urmărim permanent dorințele beneficiarului, astfel încât, pe lângă produsele de serie, putem satisface orice variantă constructivă specială solicitată. Arzătoarele au tubul de flacără normal sau prelungit, pentru o integrare perfectă în focar. La comandarea arzătorului trebuie avută în vedere presiunea și tipul gazului utilizat. Utilizarea arzătoarelor se va face respectând întotdeauna normele și prescripțiile tehnice și legale în vigoare.

Arzătorul poate fi montat pe utilizatori de căldură industriali, agricoli sau casnici:

- cazane
- generatoare de aer cald
- uscătoare agricole sau industriale
- alte instalații tehnologice

Avantajele instalațiilor de ardere:

- randament termotehnic ridicat
- domeniu larg de reglare a puterii
- stabilitate crescută a arderii
- montare ușoară, întreținere facilă
- gamă largă de accesorii comandabile separat
- ecologice
- construcție cu siguranță mare în funcționare
- durată de utilizare mare

Construcția rampei de gaz:

Reglaj în 2 trepte cu schimbare lentă și reglaj continuu, cu sistem proporțional pneumatic:

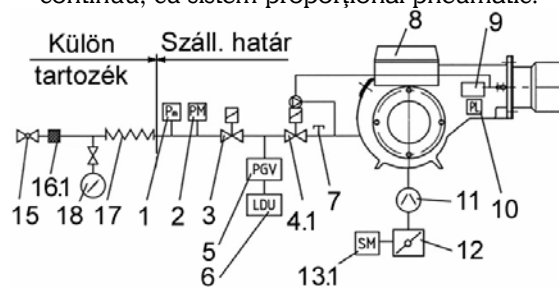

Reglaj în 2 trepte cu schimbare lentă și reglaj continuu, cu sistem proporțional mecanic:

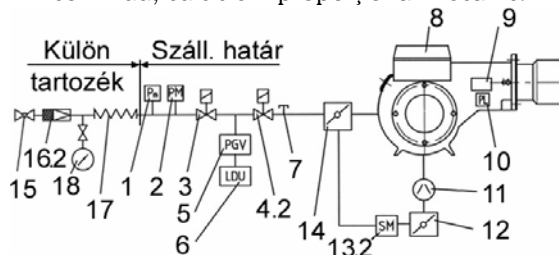

1. Presostat de minim gaz
2. Presostat de maxim gaz
3. Ventil de siguranță gaz
- 4.1 Ventil proporțional principal de gaz
- 4.2 Ventil principal de gaz
5. Presostatul detectorului de etanșeitate
6. Detector automat de etanșeitate
7. Ștuț de măsură
8. Cutie de comandă cu automat de ardere
9. Transformator de aprindere
10. Presostat de aer
11. Ventilator
12. Clapetă de aer
- 13.1 Servomotor clapetă de aer
- 13.2 Servomotor reglare proporție gaz-aer
14. Clapetă fluture de gaz

Accesorii facturabile separat:

15. Robinet manual de închidere rapidă
 - 16.1 Filtru de gaz
 - 16.2 Regulator de presiune gaz cu filtru încorporat
 17. Cuplaj antivibrații
 18. Manometru
- Regulator de putere

GB-GANZ

Tüzeléstechnikai Kft. H-1103 Budapest, Szlávy u. 22-30. Tel.: (36-1) 260-2727 F: (36-1) 260-0033

Internet: www.gb-ganz.hu E-mail: gbganz@mail.datanet.hu

Principalele date tehnice:

Tip	SGB-350	SGB-400	SGB-450	SGB-480
Putere	1200-3500 kW	1400-4000 kW	1400-4500 kW	1500-4800 kW
Consum gaz metan (mc/h)	126,3 - 368,4	147,4 - 421,0	147,4 - 473,7	57,9 - 505,2
Raport de reglare	1:3			
Tip automat de ardere	LFL 1.322 sau LFL 1.622			
Tip detector de etanșeitate	LDU 11			
Mod de aprindere	scânteie electrică de înaltă tensiune			
Supraveghere flacără	prin ionizare sau sistem UV			
Tensiune de alimentare	3x400/230 V, 50 Hz+N+PE			
Putere absorbită	9 kW			12,5 kW
Protecție	IP 40			

La comandă specială putem realiza arzătoare cu caracteristici diferite de cele prezentate în prezentul tabel.

Dimensiunea rampei de gaz:

Cod presiune	101-150 mbar	151-200 mbar	201-350 mbar	351-500 mbar
	3	4	5	6
Arzătoare cu funcționare pe gaze naturale:				
SGB-350	DN 80	DN 2"		
SGB-400	DN 80	DN 2"		
SGB-450	DN 80	DN 2"		
SGB-480	DN 80	DN 2"		
Arzătoare cu funcționare pe GPL:				
SGB-350	DN 2"	DN 1 1/2"		DN 1 1/2"
SGB-400	DN 80	DN 2"	DN 1 1/2"	
SGB-450	DN 80	DN 2"	DN 1 1/2"	
SGB-480	DN 80	DN 2"	DN 1 1/2"	

Schița constructivă și dimensiuni de legătură:

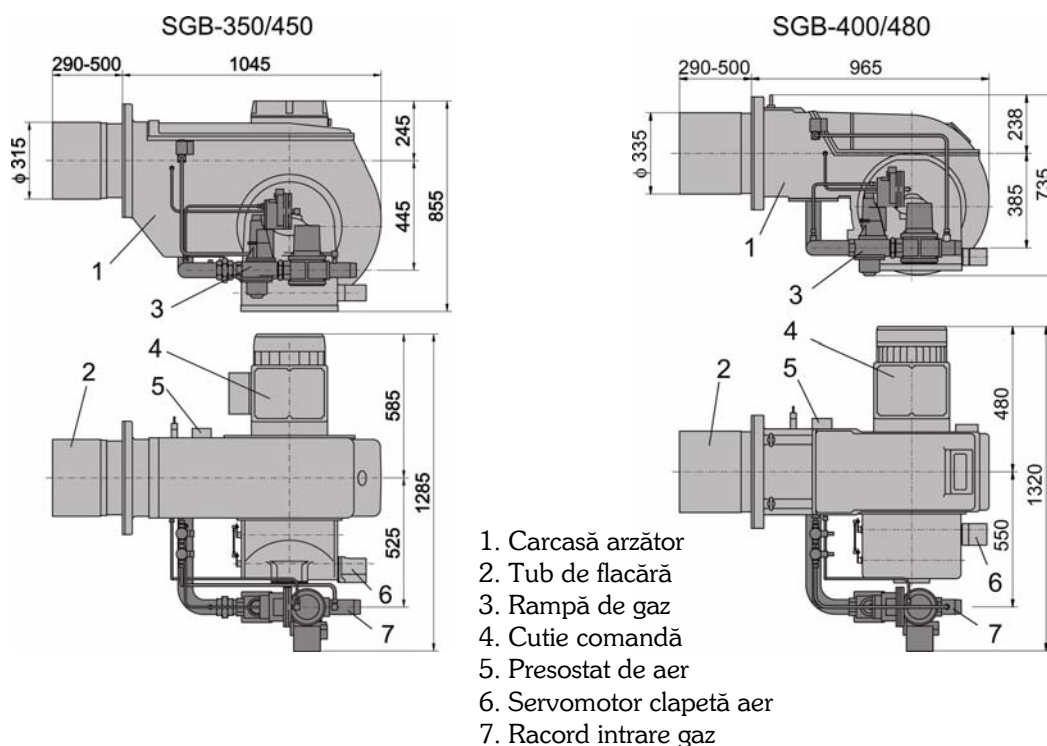

GB-GANZ

Tüzeléstechnikai Kft. H-1103 Budapest, Szilávy u. 22-30. Tel.: (36-1) 260-2727 F: (36-1) 260-0033
 Internet: www.gb-ganz.hu E-mail: gbganz@mail.datanet.hu

Curba de caracteristică putere – presiune în focar:

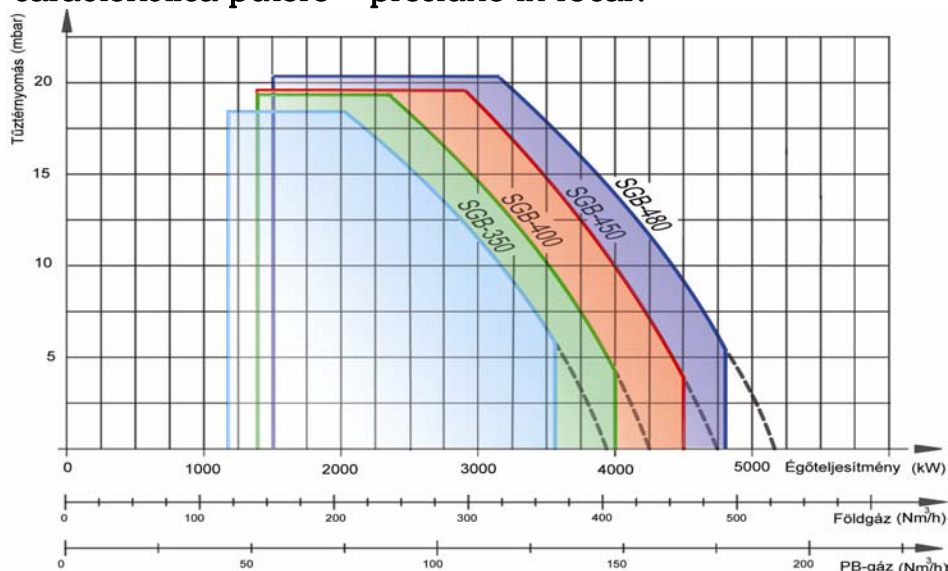

Simbolizarea arzătoarelor:

SGB-□□□-G/□-□-□-□-□

Varianta rampei de gaz:

T cu detector etanșeitate

S cu ventil de aerisire¹

Cod presiune de racordare:

2 41-100 mbar

3 101-150 mbar

4 151-200 mbar

5 201-350 mbar

6 351-500 mbar

Cod lungime tub de flacără:

1 Tub standard, L=290 mm

2 Tub prelungit, L_{max}=500 mm²⁾

Mod de reglare:

L 2 trepte cu schimbare lentă

M reglaj continuu (modulant)

Combustibil:

F Gaze naturale

PB GPL

Tip:

SGB-350 1200-3500 kW

SGB-400 1400-4000 kW

SGB-450 1400-4500 kW

SGB-480 1500-4800 kW

¹⁾ doar la comandă specială

²⁾ lungimea solicitată se va specifica în comandă



Reprezentanța în România:

SC GB-GANZ ROMÂNIA Termotehnica SRL

400592 Cluj-Napoca, str. Al.Vaida Voivod nr. 2 Tel.: 0264-419305; Fax: 0264-419309

web: www.ganz.ro

e-mail: contact@ganz.ro

GB-GANZ

Tűzeléstechnikai Kft.

H-1103 Budapest, Szilávy u. 22-30. Tel.: (36-1) 260-2727 F: (36-1) 260-0033

Internet: www.gb-ganz.hu E-mail: gbganz@mail.datanet.hu