

SGB-120/140-F/PB-...

ARZĂTOR MONOBLOC AUTOMATIZAT

500 ÷ 1200/550 ÷ 1400 kW

Randament termotehnic ridicat

Siguranță în funcționare

Gamă largă de reglare

Întreținere ușoară

Ecologice

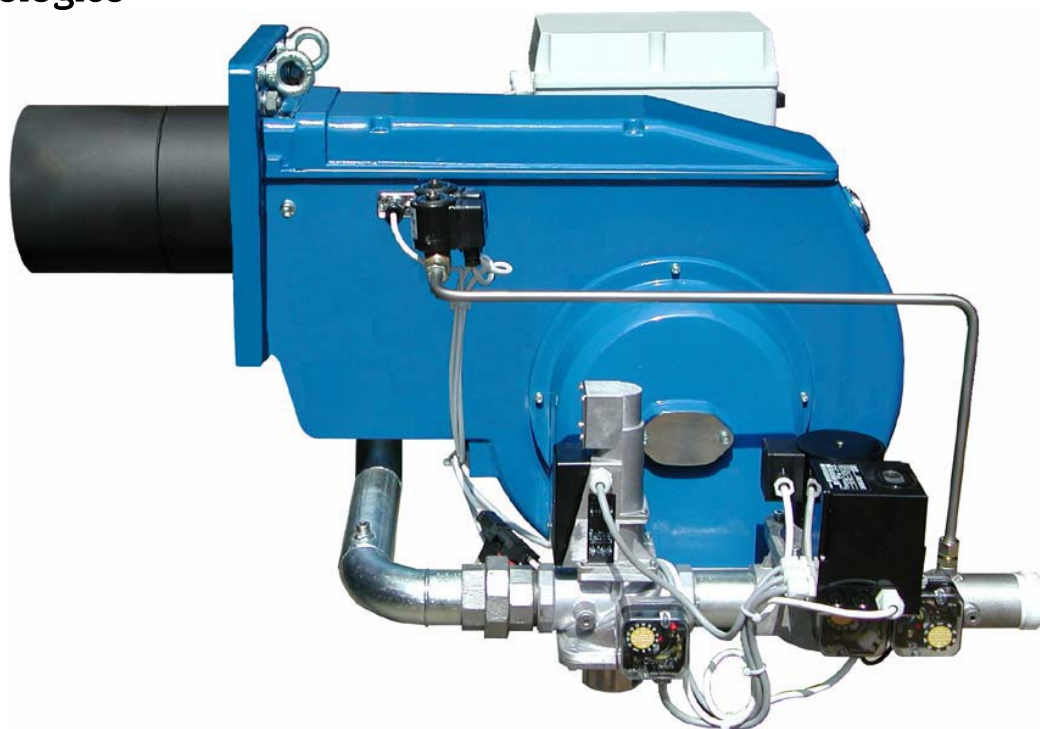

GB-GANZ

RO-3400 Cluj-Napoca, str. Al. Vaida Voevod nr. 2

Tel: +40-264-419.305 Fax: +40-264-419.309

Internet: www.ganz.ro E-mail: ganz@rdslink.ro

Tüzeléstechnikai Kft.

H-1103 Budapest, Szilávy u. 22-30. Tel.: (36-1) 260-2727 F: (36-1) 260-0033

Internet: www.gb-ganz.hu E-mail: gbganz@mail.datanet.hu

Prezentare generală:

Prin dezvoltarea familiei de arzătoare SGB dorim să asigurăm beneficiarilor instalații de ardere pe gaz economice, cu randament ridicat. Instalațiile de ardere monobloc, complet automatizate, sunt destinate arderii gazului metan sau GPL.

Construcția simplă are ca rezultat o montare simplă, o punere în funcțiune facilă și întreținere redusă. Funcționarea și modul de reglare poate fi, conform necesităților beneficiarului, în 2 trepte cu schimbarea rapidă sau lentă a flăcării sau cu reglaj continuu (modulant), funcție de necesarul instantaneu de căldură. Păstrarea proporției gaz-aer este asigurată mecanic sau pneumatic, după preferințele beneficiarului. În timpul funcționării, automatul de ardere supraveghează permanent flacăra, presiunea gazului și a aerului. Rampa de gaz este prevăzută cu detector automat de etanșeitate. În timpul fabricării arzătorului urmărim permanent dorințele beneficiarului, astfel încât, pe lângă produsele de serie, putem satisface orice variantă constructivă specială solicitată. Arzătoarele au tubul de flacără normal sau prelungit, pentru o integrare perfectă în focar. La comandarea arzătorului trebuie avută în vedere presiunea și tipul gazului utilizat. Utilizarea arzătoarelor se va face respectând întotdeauna normele și prescripțiile tehnice și legale în vigoare.

Arzătorul poate fi montat pe utilizatori de căldură industriali, agricoli sau casnici:

- cazane
- generatoare de aer cald
- uscătoare agricole sau industriale
- alte instalații tehnologice

Avantajele instalațiilor de ardere:

- randament termotehnic ridicat
- domeniu larg de reglare a puterii
- stabilitate crescută a arderii
- montare ușoară, întreținere facilă
- gamă largă de accesorii comandabile separat
- ecologice
- construcție cu siguranță mare în funcționare
- durată de utilizare mare

Construcția rampei de gaz:

Reglaj în 2 trepte cu schimbare rapidă:

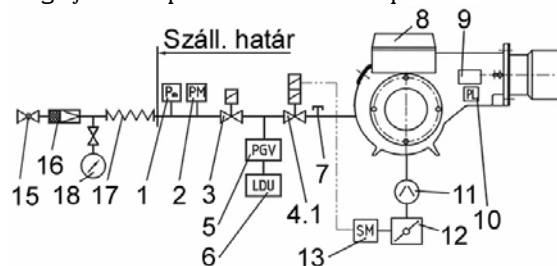

Reglaj în 2 trepte cu schimbare lentă și reglaj continuu, cu sistem proporțional pneumatic:

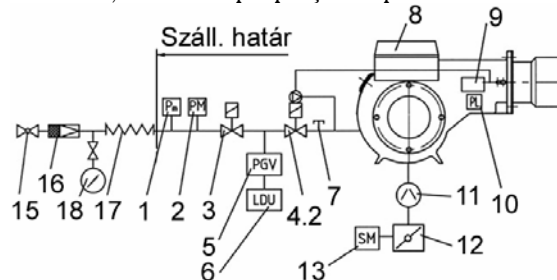

Reglaj în 2 trepte cu schimbare lentă și reglaj continuu, cu sistem proporțional mecanic:

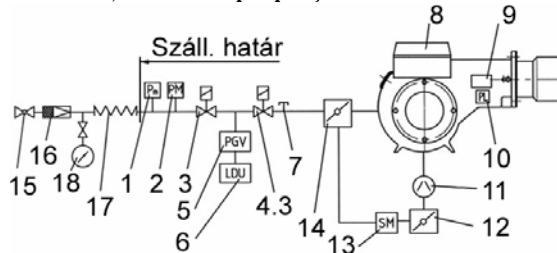

1. Presostat de minim gaz
2. Presostat de maxim gaz
3. Ventil de siguranță gaz
- 4.1 Ventil principal de gaz în 2 trepte
- 4.2 Ventil proporțional principal de gaz
- 4.3 Ventil principal de gaz
5. Presostatul detectorului de etanșeitate
6. Detector automat de etanșeitate
7. Ștuț de măsură
8. Cutie de comandă cu automat de ardere
9. Transformator de aprindere
10. Presostat de aer
11. Ventilator
12. Clapetă de aer
13. Servomotor clapetă de aer
14. Clapetă fluture de gaz

Accesorii facturabile separat:

15. Robinet manual de închidere rapidă
 16. Regulator de presiune gaz cu filtru
 17. Cuplaj antivibrații
 18. Manometru
- Regulator de putere

GB-GANZ

RO-3400 Cluj-Napoca, str. Al. Vaida Voevod nr. 2
Tel: +40-264-419.305 Fax: +40-264-419.309
Internet: www.ganz.go.ro E-mail: ganz@rdslink.ro

Tüzeléstechnikai Kft.

H-1103 Budapest, Szlávy u. 22-30. Tel.: (36-1) 260-2727 F: (36-1) 260-0033
Internet: www.gb-ganz.hu E-mail: gbganz@mail.datanet.hu

Curba de caracteristică putere – presiune în focar:

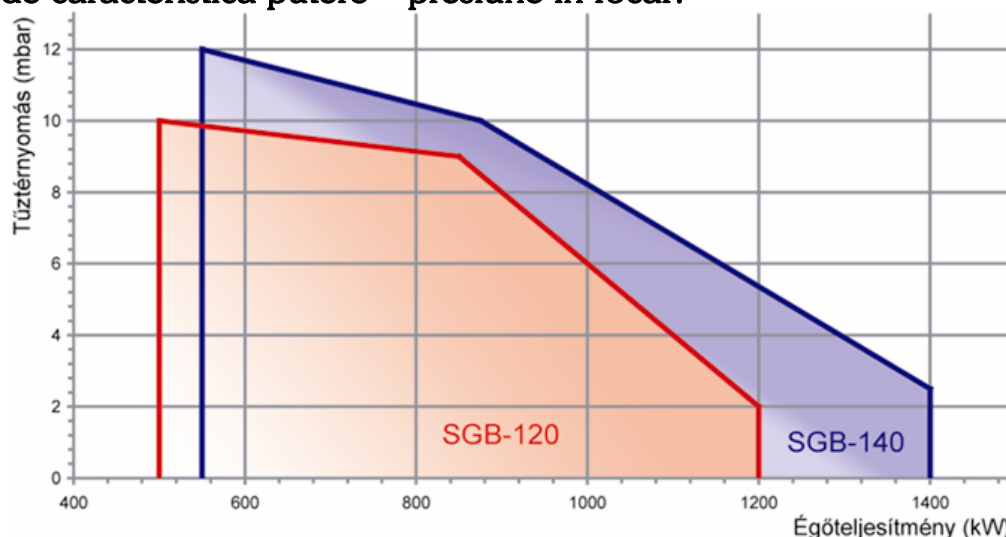

Simbolizarea arzătoarelor:

SGB-□□□-G/□-□-□-□-□

Varianta rampei de gaz:

T cu detector etanșeitate

S cu ventil de aerisire³⁾

Cod presiune de racordare:

1 21-40 mbar

2 41-100 mbar

3 101-150 mbar

4 151-200 mbar

5 201-350 mbar

Cod lungime tub de flacără:

1 Tub de flacără standard

2 Tub de flacără prelungit

Mod de reglare:

3 2 trepte cu schimbare rapidă

L 2 trepte cu schimbare lentă

M reglaj continuu (modulant)

Combustibil:

F Gaze naturale

PB GPL

Tip:

SGB-120 500-1200 kW

SGB-140 550-1400 kW

³⁾ doar la comandă specială



Reprezentanța în România:

SC GB-GANZ ROMÂNIA Termotehnica SRL

400592 Cluj-Napoca, str. Al.Vaida Voivod nr. 2 Tel: 0264-419305; Fax: 0264-419309

web: www.ganz.ro

e-mail: contact@ganz.ro

GB-GANZ

Tűzeléstechnikai Kft.

H-1103 Budapest, Szilágy u. 22-30. Tel.: (36-1) 260-2727 F: (36-1) 260-0033

Internet: www.gb-ganz.hu E-mail: gbganz@mail.datanet.hu